



**Ecran motorisé esthétique,
silencieux et pratique à installer
Pour projections de 4.50 m à 7 m
de large**

Un **écran enroulable motorisé** disponible en **plusieurs dimensions** (de 4.50 à 7 m de base) et en **plusieurs rapports** (4:3, 16:9 et 16:10), conçu pour les surfaces de projection de grandes dimensions.

Le système d'enroulement est compatible avec de nombreuses toiles de projection (**face et rétro**)

Le StudioScreen 4570 propose un **design esthétique** et adaptable (carter disponible en noir ou en blanc en standard), combiné à une **motorisation silencieuse**. Grâce à ses supports coulissants, il s'avère très **pratique d'installation** et conviendra donc à l'équipement de salles de réunions, d'amphithéâtres universitaires, de théâtres et salles de spectacles...



► Caractéristiques techniques

► Carter

Toile parfaitement protégée par un carter robuste en aluminium extrudé fermé aux 2 extrémités par des plaques en acier.

Coloris standard Epoxy noir (RAL 9005) ou blanc (RAL 9010), autres coloris en option.

► Motorisation

Motorisation tubulaire fluide et silencieuse

Commande standard : inverseur mural 3 positions (*commandes radio ou DMX en option*)

Puissance : 40 Nm

Vitesse de rotation : 17 trs/mn

Alimentation : 230 V / 50 Hz

Consommation : 322 W

► Alimentation

Câble d'alimentation situé sur la droite de l'écran (vu de face)

► Lestage

Perche de lestage incluse, coloris noir, 20 mm x 35 mm de haut.

► Fixation

Supports plafond coulissants inclus (*Supports muraux ou supports truss en option*)

3 supports par écran jusqu'à 6 m de base

4 supports par écran pour les écrans de 6 à 7 m de base

► Certifications

Le StudioScreen 4570 est certifié IMQ

Les toiles sont classées non-feu (M1 / B1)

► Finitions de la toile

Finition haute : toile sans bordures (*bordure noire 5 cm en option*)

Finition côtés : toile sans bordures (*bordure noire 5 cm en option*)

Finition basse : bordure noire de 10 cm

► Toiles compatibles

► Projection frontale

- Blanc mat 240 cm (*Classement feu : M1 + B1 - Gain : 1.2*)
- Occultant blanc mat high contrast (*Classement feu : M1 + B1 - Gain : 1.2*)
- Blanc mat Ultra HD (*Classement feu : M1 - Gain : 1.2*)

► Rétroprojection

- Rétro crème (*Classement feu : M1 - Gain : 1.1 - 0.9*)
- Rétro gris (*Classement feu : M1 - Gain : 1.1 - 0.9*)

► Dimensions et poids

Dimensions image Largeur (W) x Hauteur (H) (cm)			Non tensionné		Tensionné	
Rapport 4 : 3	Rapport 16 : 9	Rapport 16 : 10	Longueur carter (A) (cm)	Poids approx. (kg)	Longueur carter (C) (cm)	Poids approx. (kg)
450 x 337	450 x 253	450 x 281	-	-	520	89
500 x 375	500 x 281	500 x 313	520	89	-	-
550 x 412	550 x 309	550 x 344	-	-	620	106
600 x 450	600 x 337	600 x 375	620	106	-	-
650 x 487	650 x 366	650 x 406	-	-	720	124
700 x 525	700 x 394	700 x 437	720	124	-	-

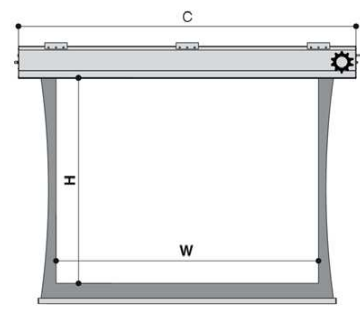
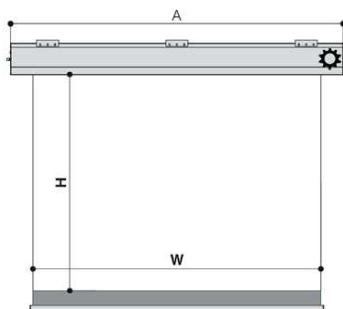

► Mesures pour fixation

Fixation plafond
(Standard)

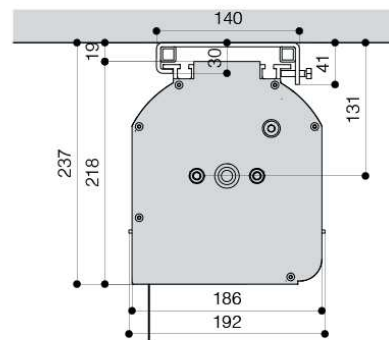
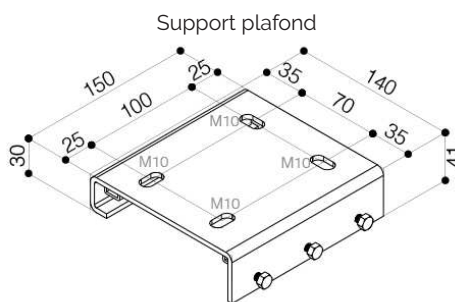

Fixation murale
(en option)

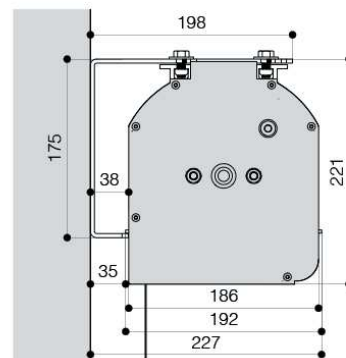
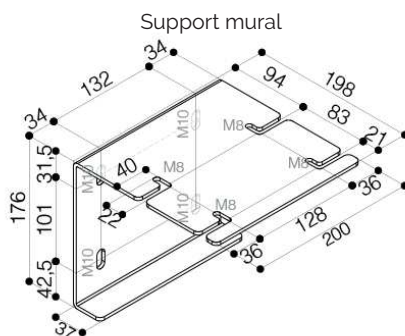

▶ Accessoires en option

- Commande radio avec récepteur externe
- Commande DMX
- Supports pour fixation murale
- Supports pour fixation sous Truss
- Switch 12 V
- Interface basse tension
- Tensionnement latéral



POUR TOUTE INFORMATION COMPLÉMENTAIRE, CONTACTEZ VOTRE AGENCE LOCALE

AZUR SCENIC NICE
265 route de la Baronne
ZI Le Fongeri
F-06640 Saint Jeannet
Tél. +33 (0)4 92 12 04 00
Fax. +33 (0)4 92 12 00 40
contact@azur-scenic.com

AZUR SCENIC PARIS
Les Loriots - Lot 206
14 rue de la Perdrix
F-93420 Villepinte
Tél. +33 (0)1 48 17 06 75
Fax. +33 (0)1 49 89 10 62
paris@azur-scenic.com

AZUR SCENIC BORDEAUX
Sabrina Bonaccorsi
Tél. +33 (0)6 22 22 00 14
sabrina@azur-scenic.com

AZUR SCENIC LYON
Antoine Mersch
Tél. +33 (0)6 09 59 69 43
antoine.mersch@azur-scenic.com

Toutes les informations indiquées dans cette fiche technique sont des valeurs moyennes qui décrivent uniquement les caractéristiques techniques et la composition chimique habituelles de la marchandise concernée. Aucune garantie n'est donnée.